

# GyraFlex Model 'Z'

De GyraFlex sproeiers zijn verkrijgbaar in verschillende modellen. Elk model kan een specifiek gebied bestrijken. Alle modellen zijn vloeistof aangedreven roterende sproeiers zonder inwendige onderdelen of pakkingen. De positie van de sproeiers is verstelbaar om specifieke oppervlakken te kunnen reinigen en/of de rotatiesnelheid van de sproeikop te beïnvloeden.

Het unieke ontwerp zorgt voor een buitengewone efficiëntie in vele CIP en reinigingsinstallaties.

De gecontroleerde lage rotatiesnelheid van de GyraFlex sproeiers resulteert in een betere werking bij gelijke omstandigheden als conventionele roterende sproeiers of een gelijkwaardige werking met minder gebruik van water, chemicaliën en/of lagere drukken.

Voor een hoge slagkracht maakt model 'Z' gebruik van twee vlakstraalsproeiers. Een sproeier is 45° naar boven gericht en een sproeier is 45° naar beneden gericht. Om grote oppervlakken te kunnen bestrijken is elke sproeier is 90° verstelbaar. Het te reinigen gebied is afhankelijk van de gekozen sproeihoek van de vlak-

straalsproeier. Bijvoorbeeld twee 110° vlakstraalsproeiers kunnen zo worden gepositioneerd dat zij te samen een gebied van 360° bedekken.

Bij gebruik van 2 vlakstraalsproeiers met een sproeihoek van 65° kan de GyraFlex een gebied van 270° naar boven of van 270° naar beneden bedekken.

De GyraFlex sproeier is geschikt voor alle standaard vlakstraalsproeiers met verschillende sproeihoeken en capaciteiten. Bij drukken onder 5 bar bevelen wij vlakstraalsproeiers met een sproeihoek van 95° aan. Bij drukken boven de 5 bar zullen sproeiers met een 80° hoek de beste resultaten geven.

Meer informatie kunt u vinden in onderstaande tabellen of vraag uw lokale leverancier.

In de smalste positie past model 'Z' door een opening van 105 mm. In de breedste positie past de sproeier door een opening van 160 mm.

De standaard werkdruk is 2 – 20 bar. Standaard materialen zijn PTFE met rvs. 304 of rvs. 316. De minimum bedrijfstemperatuur is 2° C, de maximum werkdruktemperatuur is 200° C.



Model 'Z' is bijzonder geschikt voor het reinigen van oppervlakken tot 360° en wordt met name gebruikt in tanks en spiraalvriezers.

Deze sproeier kan ook worden gebruikt in combinatie met model 'W'.

Met water kan de sproeier een oppervlak bestrijken van maximaal 6 meter breed en 1,5 meter hoog.

Het versproeien van schuim is geen enkel probleem voor deze flexibele unit.

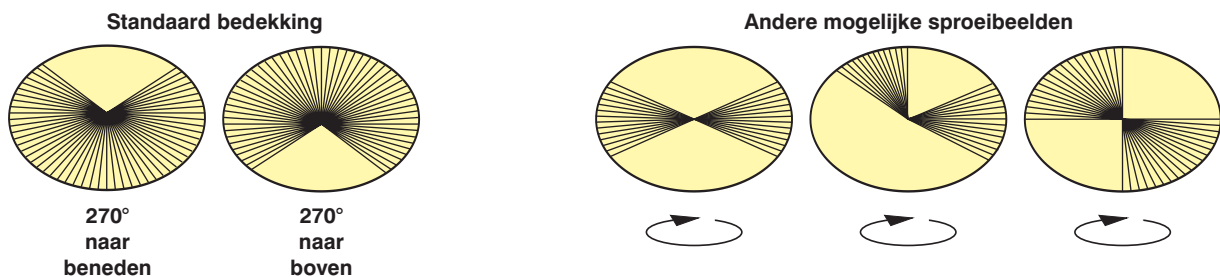

▲	Capaciteit in liters per minuut bij verschillende drukken in bar							
	Model	2 bar	3 bar	5 bar	7 bar	10 bar	15 bar	20 bar
40°	GFZ2-4010	7.0	8.6	11.1	13.2	15.8	19.3	22.3
	GFZ2-4015	10.1	12.4	16.1	19.0	22.7	27.8	32.2
	GFZ2-4020	13.5	16.6	21.4	25.4	30.3	37.1	42.9
	GFZ2-4030	19.8	24.2	31.3	37.0	44.2	54.2	62.6
	GFZ2-4040	26.3	32.2	41.5	49.2	58.8	72.0	83.1
	GFZ2-4050	32.8	40.1	51.8	61.3	73.3	89.8	103.7
	GFZ2-4060	39.3	48.1	62.1	73.5	87.9	107.6	124.3
	GFZ2-4070	45.8	56.1	72.4	85.2	102.4	125.4	144.9

▲	Capaciteit in liters per minuut bij verschillende drukken in bar							
	Model	2 bar	3 bar	5 bar	7 bar	10 bar	15 bar	20 bar
50°	GFZ2-5010	7.0	8.6	11.1	13.2	15.8	19.3	22.3
	GFZ2-5015	10.1	12.4	16.1	19.0	22.7	27.8	32.2
	GFZ2-5020	13.5	16.6	21.4	25.4	30.3	37.1	42.9
	GFZ2-5030	19.8	24.2	31.3	37.0	44.2	54.2	62.6
	GFZ2-5040	26.3	32.2	41.5	49.2	58.8	72.0	83.1
	GFZ2-5050	32.8	40.1	51.8	61.3	73.3	89.8	103.7
	GFZ2-5060	39.3	48.1	62.1	73.5	87.9	107.6	124.3
	GFZ2-5070	45.8	56.1	72.4	85.2	102.4	125.4	144.9

	Capaciteit in liters per minuut bij verschillende drukken in bar							
	Model	2 bar	3 bar	5 bar	7 bar	10 bar	15 bar	20 bar
65°	GFZ2-6510	7.0	8.6	11.1	13.2	15.8	19.3	22.3
	GFZ2-6515	10.1	12.4	16.1	19.0	22.7	27.8	32.2
	GFZ2-6520	13.5	16.6	21.4	25.4	30.3	37.1	42.9
	GFZ2-6530	19.8	24.2	31.3	37.0	44.2	54.2	62.6
	GFZ2-6540	26.3	32.2	41.5	49.2	58.8	72.0	83.1
	GFZ2-6550	32.8	40.1	51.8	61.3	73.3	89.8	103.7
	GFZ2-6560	39.3	48.1	62.1	73.5	87.9	107.6	124.3
	GFZ2-6570	45.8	56.1	72.4	85.2	102.4	125.4	144.9

	Capaciteit in liters per minuut bij verschillende drukken in bar							
	Model	2 bar	3 bar	5 bar	7 bar	10 bar	15 bar	20 bar
80°	GFZ2-8010	7.0	8.6	11.1	13.2	15.8	19.3	22.3
	GFZ2-8015	10.1	12.4	16.1	19.0	22.7	27.8	32.2
	GFZ2-8020	13.5	16.6	21.4	25.4	30.3	37.1	42.9
	GFZ2-8030	19.8	24.2	31.3	37.0	44.2	54.2	62.6
	GFZ2-8040	26.3	32.2	41.5	49.2	58.8	72.0	83.1
	GFZ2-8050	32.8	40.1	51.8	61.3	73.3	89.8	103.7
	GFZ2-8060	39.3	48.1	62.1	73.5	87.9	107.6	124.3
	GFZ2-8070	45.8	56.1	72.4	85.2	102.4	125.4	144.9

	Capaciteit in liters per minuut bij verschillende drukken in bar							
	Model	2 bar	3 bar	5 bar	7 bar	10 bar	15 bar	20 bar
95°	GFZ2-9510	7.0	8.6	11.1	13.2	15.8	19.3	22.3
	GFZ2-9515	10.1	12.4	16.1	19.0	22.7	27.8	32.2
	GFZ2-9520	13.5	16.6	21.4	25.4	30.3	37.1	42.9
	GFZ2-9530	19.8	24.2	31.3	37.0	44.2	54.2	62.6
	GFZ2-9540	26.3	32.2	41.5	49.2	58.8	72.0	83.1
	GFZ2-9550	32.8	40.1	51.8	61.3	73.3	89.8	103.7
	GFZ2-9560	39.3	48.1	62.1	73.5	87.9	107.6	124.3
	GFZ2-9570	45.8	56.1	72.4	85.2	102.4	125.4	144.9

	Capaciteit in liters per minuut bij verschillende drukken in bar							
	Model	2 bar	3 bar	5 bar	7 bar	10 bar	15 bar	20 bar
110°	GFZ2-11010	7.0	8.6	11.1	13.2	15.8	19.3	22.3
	GFZ2-11015	10.1	12.4	16.1	19.0	22.7	27.8	32.2
	GFZ2-11020	13.5	16.6	21.4	25.4	30.3	37.1	42.9
	GFZ2-11030	19.8	24.2	31.3	37.0	44.2	54.2	62.6
	GFZ2-11040	26.3	32.2	41.5	49.2	58.8	72.0	83.1
	GFZ2-11050	32.8	40.1	51.8	61.3	73.3	89.8	103.7

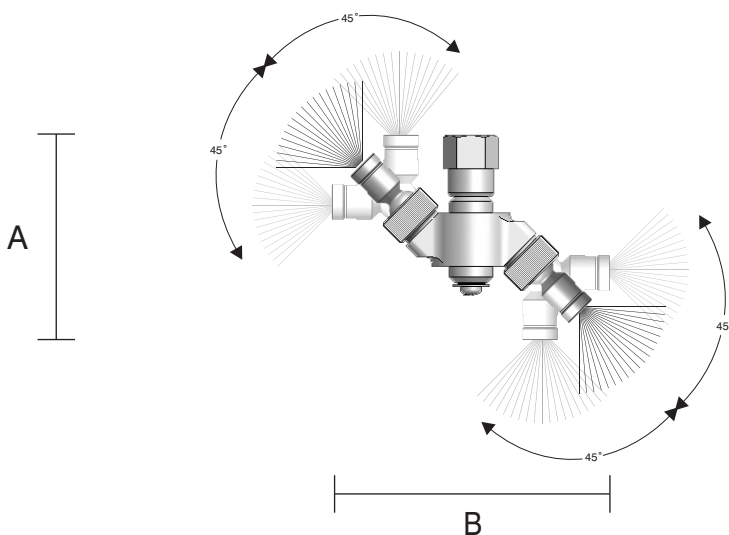

<b>Model nr.</b>	GFZ2-xxxx
<b>Aansluiting</b>	G $\frac{1}{2}$ " Binnendraad
<b>Gewicht</b>	0.5 kg
<b>Maat A</b>	115 mm.
<b>Maat B</b>	160 mm.
<b>Zeskant</b>	27 mm.